

WECnnect
INTERNATIONAL

沃尔玛助力女性创业

国际女性企业联盟

2014 年商洽会

参展及购票方案

2014 年 11 月 13 日

北京 JW 万豪酒店

Walmart 
中国

活动策划：北京睿美创议文化发展有限公司

SCHS *Asia*
MARKETING • EVENTS • PROJECT MANAGEMENT

活动日程

- 8: 00 - 9: 00 来宾签到
- 8: 00 国际女性企业联盟2014年商洽会正式开幕
- 9: 00 - 9: 30 欢迎辞
- 国际女性企业联盟大中华区执行总监吴素珍致欢迎辞
 - 国际女性企业联盟首席执行官伊丽莎白·巴斯克斯致欢迎辞
 - 联合国妇女署中国区项目经理汤竹丽致辞
 - 全国妇联副主席、书记处书记孟晓驷致辞
 - 美国大使馆致辞 (待定)
- 9: 30 - 10: 30 跨国公司采购流程导航座谈会
- 在此环节中, 国际女性企业联盟的多家跨国公司会员将共聚一堂, 分享各自的采购流程, 有助于参会者深度了解跨国公司的采购政策及运作方式, 使得女性企业与跨国公司更进一步对接合作
- 11: 00 - 12: 00 分组研讨会: 第一时段
- 1) IBM多元化采购项目的发展
 - 2) 常见商务法律问题解疑
 - 3) 中小型企业营销传播工具
 - 4) 着眼国际化成功
- 商务洽谈会: 第一时段
- 国际女性企业联盟跨国公司会员与女性企业见面会
- 12: 15 - 14: 00 午宴
- 主讲嘉宾: 庄淑芬, 奥美集团大中华区副董事长
- 国际女性企业联盟中国颁奖典礼
- 年度企业支持者奖
 - 年度企业多元化领袖奖
 - 年度优秀女性企业奖
 - 女性企业超级明星奖
- 14: 15 - 15: 15 国际女性企业联盟全球培训课程
- 5) 国际女性企业联盟培训课程10: 领导力技巧
- 15: 45 - 16: 45 分组研讨会: 第二时段
- 6) 沃尔玛供应商多元化体系
 - 7) 中小企业人力资源指导
 - 8) 待定
 - 9) 海外投资与资本增长
- 商务洽谈会: 第二时段
- 国际女性企业联盟跨国公司会员与女性企业见面会
- 16: 45 闭幕辞
- 17: 00 国际女性企业联盟2014商洽会正式闭幕
- 17: 00 - 18: 00 庆祝酒会

WECconnect INTERNATIONAL

国际女性企业联盟

国际女性企业联盟是美国官方认可的 501 (c) (3) 机构，是由全球多家知名跨国公司联合成立的国际性非营利组织，旨在帮助全球女性企业取得更多商机并且实现可持续性经济发展。女性企业需满足公司法人女性，且公司 51% 及以上股份由一位或多位女性所有、管理及控制的企业。

国际女性企业联盟为女性企业提供支持、培训、自助注册以及认证。国际女性企业联盟活跃在全球多个国家和地区，这些国家覆盖全球 40% 以上的人口，通过积极展开各项活动，作为沟通的桥梁，国际女性企业联盟为女性企业与掌握全球超过 7000 亿美金购买力的跨国会员公司建立了更多的联系与合作机会，同时为全球女性企业提供了一个交流互助、成长发展的平台，提升了女性企业参与国际竞争的机会与能力，促进了企业间的共同协作。

使命 - 帮助女性企业在全世界市场获得更大的成功

愿景 - 推动女性企业在全世界范围内获得更多平等的机会展示自我，共创繁荣

国际女性企业联盟跨国成员企业



国际女性企业联盟 2014 年商洽会

概述

国际女性企业联盟 2014 年商洽会旨在为女性企业提供向顶级跨国企业展示其商品和服务的有效平台。通过参与由大型公司主导的研讨会和商务洽谈会，女性企业可以与来自多家跨国公司采购代表共聚一堂，深度了解企业采购的流程细节。商洽会当天还将举办午宴嘉奖优秀女性企业以及做出突出贡献的跨国公司。

在商洽会闭幕后将设庆祝酒会，为女性企业与企业采购代表提供进一步了解与洽谈的机会。此次会议还将提供国际女性企业联盟全球培训课程，以及根据会员们日益增长的需求而量身定制的分组研讨会。我们同时将确保所有已认证的会员和展位购买者都能够有足够的时间与跨国公司会员代表见面洽谈，为企业会员与认证会员提供更多价值。

预期效果

国际女性企业联盟 2013 年度会议暨展会由沃尔玛中国成功助力举办，活动当天提供了 8 场时长一小时的研讨会，共设 27 个展位以及 53 场一对一商务洽谈会，超过 200 名女性企业和跨国公司代表参加了全天活动。2013 年度商洽会不仅当日产生了超过 3 万美元的业务量，也同时为女性企业提供了更多的机会以及市场准入权。

2014 年，国际女性企业联盟在中国成立了顾问委员会。顾问委员会成员均来自全球 500 强企业，在此基础上，我们将加大媒体合作力度，进一步提升国际女性企业联盟 2014 年商洽会的形象，组织更多的展位和企业间商洽机会，以及更有针对性的研讨会。

参会者信息

2014 年商洽会我们预期将会有来自不同行业超过 300 位参会者，他们分别来自世界 500 强跨国公司，政府机构，合作协会及组织，女性企业代表等，目前确认的参会者分别有：

- 跨国公司代表：来自沃尔玛中国，沃尔玛全球采购，IBM, 康明斯，安永，埃森哲，惠普，英特尔，万豪集团，微软，戴尔，希尔顿集团，辉瑞制药等；
- 女性企业代表：分布在各个行业，包括 IT, 礼品公司，餐饮，文化传媒公司，饰品，公关公司，咨询公司，服装，珠宝等等行业；
- 合作组织及协会代表：中国女企业家协会，中国美国商会，Ellevate - 85 Broads Beijing, FYSE 青年社会企业家基金会等
- 政府机构代表：联合国妇女署，全国妇联，中国国际贸易促进委员会
- 媒体代表：待确认

购票及参展方案

	全天入场券 1200 元	午宴入场券 800 元	特别入场券 350 元	标准展位 3000 元	自助注册女性企业展位 2800 元	获得认证女性企业展位 2500 元
座谈会入场券	1 张	1 张	1 张	3 张	3 张	3 张
展会入场券	1 张	1 张	1 张	3 张	3 张	3 张
研讨会入场券	1 张	1 张	1 张	3 张	3 张	3 张
午宴入场券	1 张	1 张			1 张	1 张
庆祝酒会入场券	1 张		1 张			1 张
3M*3M 展位				1 个	1 个	1 个
门楣印刷及地毯				1	1	1
会刊中展示				1	1	1
跨国公司见面会						5—10 分钟

入场券方案

全天入场券：

1200 元人民币

(此入场券 10 月 31 日前购票可获得 200 元优惠)

包含：

- 1 张主题讨论入场券
- 1 张展会入场券
- 1 张研讨会入场券
- 1 张午宴入场券
- 1 张庆祝酒会入场券

午宴入场券：

800 元人民币

包含：

- 1 张主题讨论入场券
- 1 张展会入场券
- 1 张研讨会入场券
- 1 张午宴入场券

特别入场券：

350 元人民币

包含：

- 1 张主题讨论入场券
- 1 张展会入场券
- 1 张研讨会入场券
- 1 张庆祝酒会入场券

参展方案

标准展位 (非女性企业)

3000 元人民币

- 1 个标准展位(3 米 x 3 米, 包括三把椅子, 一张圆桌, 一个锁柜, 2 个射灯, 一个插座)
- 展位地毯
- 门楣印刷公司名称*受印刷时间限制
- 3 张展会入场券
- 3 张研讨会入场券
- 3 张主题讨论入场券
- 会刊中展示贵公司名称*受印刷时间限制



效果图
Perspective

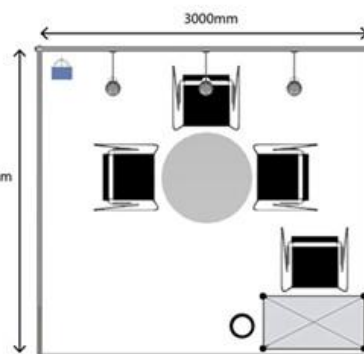

平面图
Floor Plan

图例 Sample



锁柜
Lockable Cupboard



皮椅
Leather Chair



射灯
Spotlight



插座
Power Socket



废纸篓
Wastepaper Basket



圆桌
Round Table

币

(此项适用于完成自助注册女性企业,或在支付展位款项前新完成自助注册的女性企业)

- 1 个标准展位(3 米 x 3 米, 包括三把椅子, 一张圆桌, 一个锁柜, 2 个射灯, 一个插座)
- 展位地毯
- 门楣印刷公司名称*受印刷时间限制
- 3 张展会入场券
- 3 张研讨会入场券
- 3 张主题讨论入场券
- 1 午宴入场券
- 会刊中展示贵公司名称*受印刷时间限制

展位示意图



(此项适用于获得认证女性企业. 或在支付展位款项前已完成支付认证的费用并已确定认证日期)

- 1 个标准展位(3 米 x 3 米, 包括三把椅子, 一张圆桌, 一个锁柜, 2 个射灯, 一个插座)
- 展位地毯
- 门楣印刷公司名称*受印刷时间限制
- 3 张展会入场券
- 3 张研讨会入场券
- 3 张主题讨论入场券
- 1 午宴入场券
- 1 张酒会入场券
- 会刊中展示贵公司名称*受印刷时间限制
- 5--10 分钟跨国公司见面会

展位示意图



会刊中广告机会! *

单页彩色广告 1500 元人民币

半页彩色广告 1000 元人民币

1/4 页彩色广告 600 元人民币

*广告设计稿需由贵公司提供

展位美化租赁选项

背板 KT 板喷绘	展位内每格 1.0x2.45m	块	1.00	180.00
玻璃柜租赁	高玻璃柜 (尺寸: 长 1.0m 宽 0.5m 高 2.4m)	个	1.00	600.00
	低玻璃柜 (尺寸: 长 1.0m 宽 0.5m 高 1.0m)	个	1.00	400.00
易拉宝	普通铝合金易拉宝 (2M*80CM)	个	1.00	160.00
	加厚铝合金易拉宝 (2M*80CM)	个	1.00	180.00
衣架租赁	1 套带 10 个衣服架子	套	1.00	80.00
服装模特租赁	假模特 200 元	个	1.00	350.00

我们的联络信息:

地址: 北京市朝阳区东大桥路 8 号 SOHO 尚都南塔 2 层 2250
电话: 010-5869-3772 传真 010-5869-3770
联系人: 贺木 邮箱: hlege@weconnectinternational.or